

# INSTRUKCJA MONTAŻU STÓŁ WARSZTATOWY/ MONTAŻOWY



**METALBIT**  
Producent mebli szkolnych

		ZDJĘCIE	NAZWA	ILOŚĆ
	A		ŚRUBA WKI M8x60	6
	B		PODKŁADKA SPRĘŻYNUJĄCA	6
	C		WKRĘT 5x16	20
	D		ŚRUBA ZAMKOWA M6x55	4
E		NAKRĘTKA ERIKSONA M6	4	

SYMBOL	NAZWA	ZDJECIE	ILOŚĆ
F	BLAT		1
G	NOGA		2
H	ŁĄCZYNA GÓRNA Z OTWORAMI DO PRZYKRĘCENIA BLATU		2

# INSTRUKCJA MONTAŻU STÓŁ WARSZTATOWY/ MONTAŻOWY

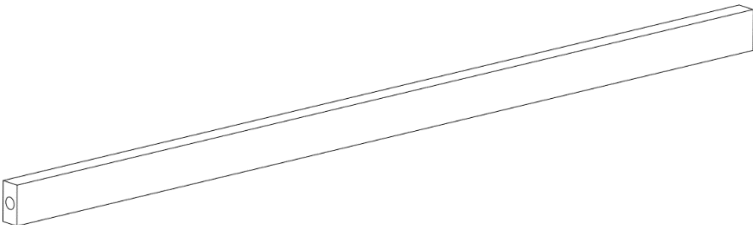
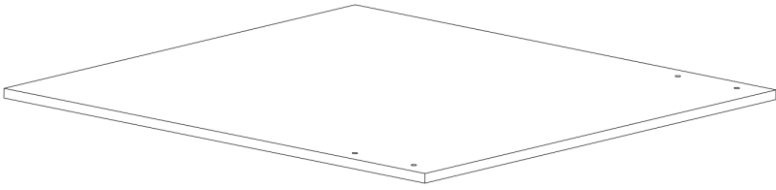
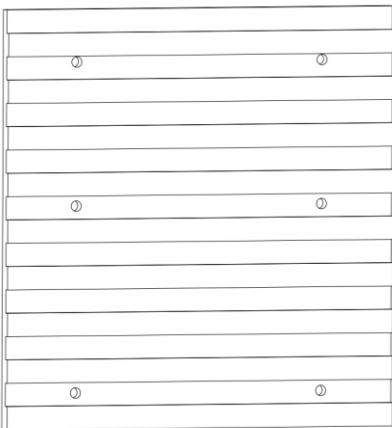

**METALBIT**  
Producent mebli szkolnych

I	ŁĄCZYNA DOLNA		1
J	NAKŁADKA		1
K	TABLICA WARSZTATOWA		2

Do montażu stołu przystępujemy delikatnie skręcając łączynę górną (F) stołu z nogami (E) za pomocą czterech śrub WKI M8x60 (A), czterech podkładek sprężynujących (B) i klucza imbusowego. Należy zwrócić uwagę, by otwory  $\phi 6$  (mniejsze) pod wkręt do przykręcenia blatu był zwrócony w stronę blatu. Następnie przykręcamy łączynę dolną (G) za pomocą dwóch śrub WKI M8x60 (A), dwóch podkładek sprężynujących (B) i klucza imbusowego. Dokręcamy wszystkie śruby.

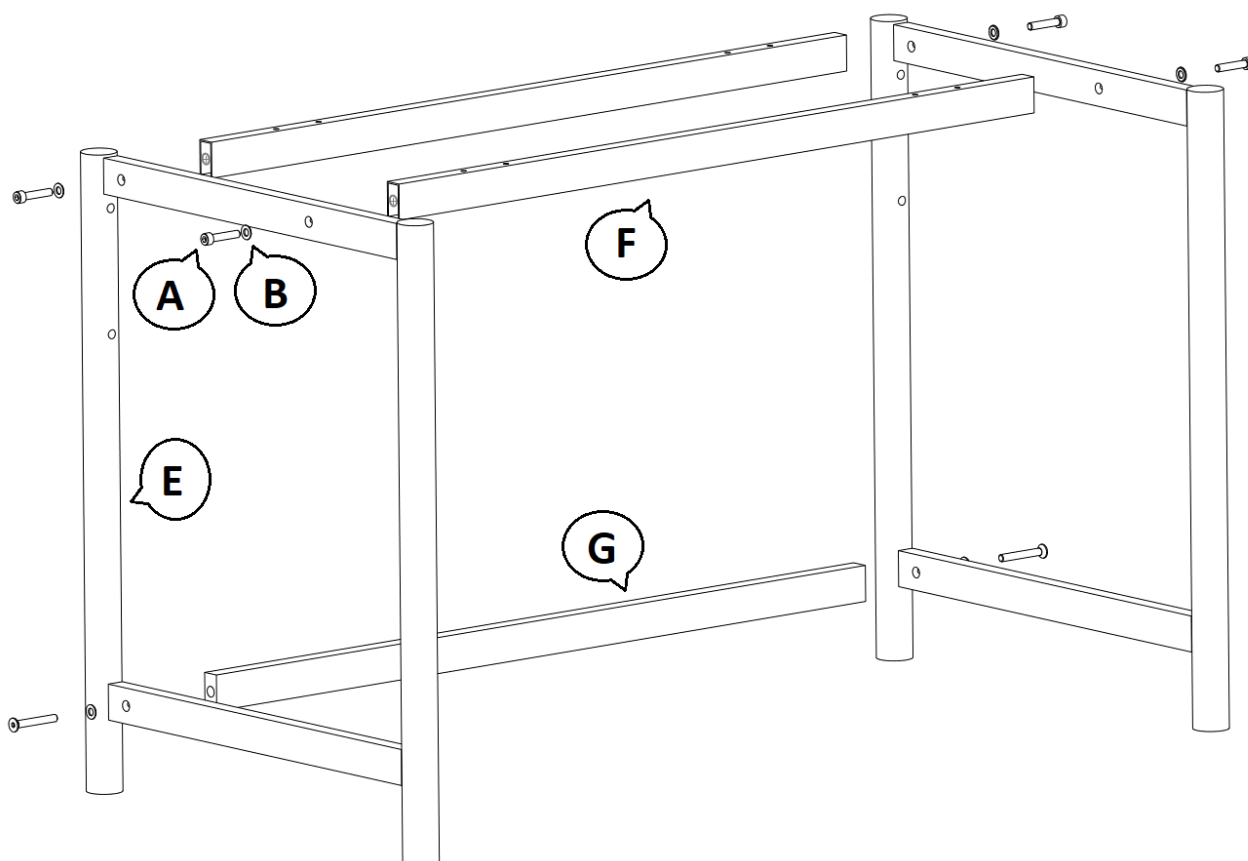

# INSTRUKCJA MONTAŻU STÓŁ WARSZTATOWY/ MONTAŻOWY



**METALBIT**  
Producent mebli szkolnych

Skreconą konstrukcję układamy na nakładce (J) i przykręcamy za pomocą śruby zamkowej M6x55 (D) i nakrętki erksona (E).

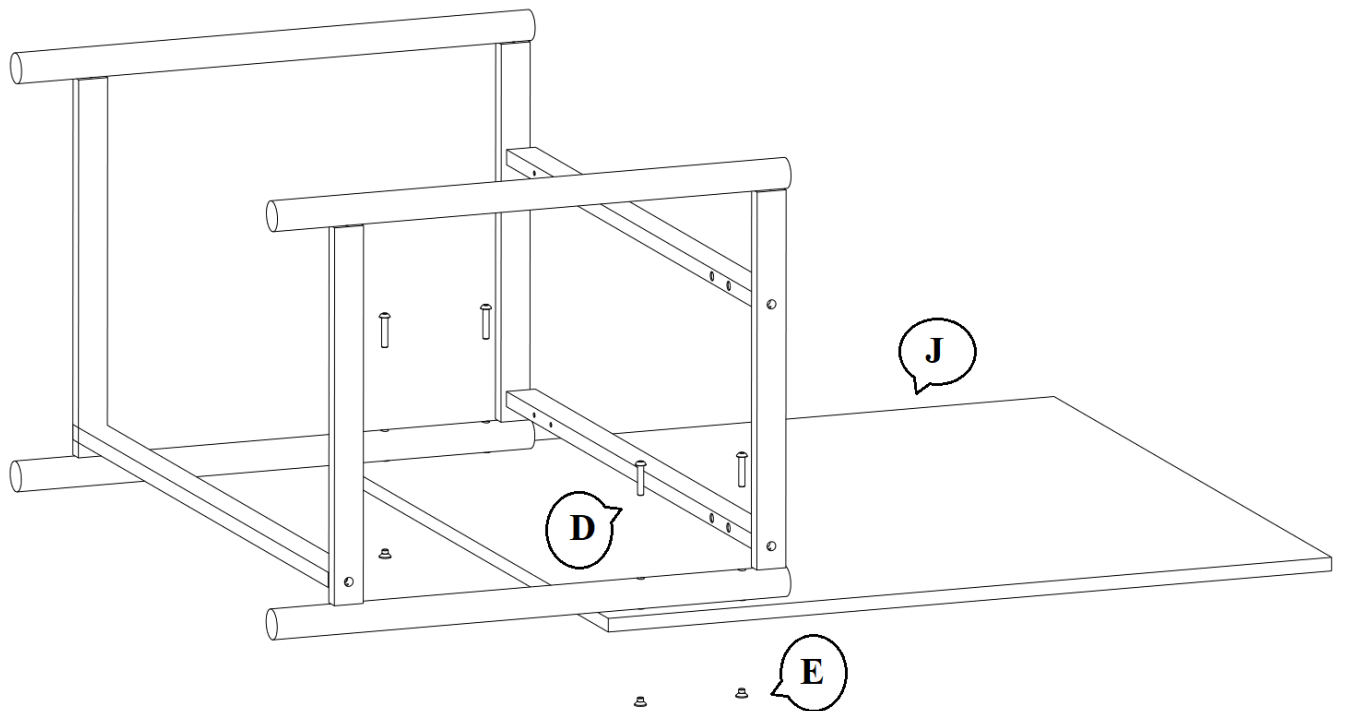

# INSTRUKCJA MONTAŻU STÓŁ WARSZTATOWY/ MONTAŻOWY



**METALBIT**  
Producent mebli szkolnych

Następnie przykręcamy blat stołu (D) za pomocą wkrętów 5x16 (F), zwracając uwagę na równe ułożenie blatu (D) do nakładki (J)

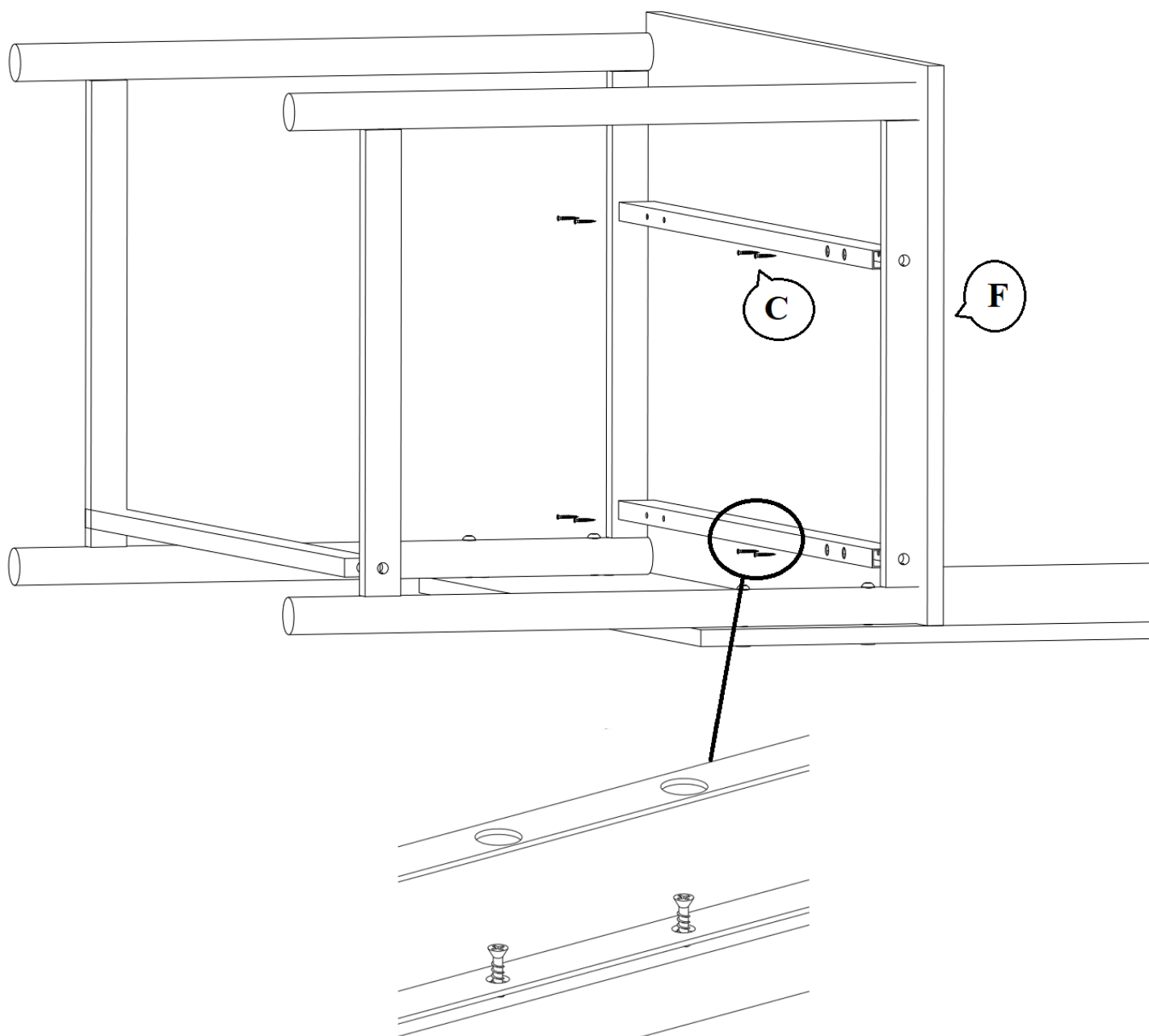

**Wkręty 5x16 (C) przykręcamy wewnątrz  
profilu przy pomocy przedłużki  
magnetycznej do wkrętarki ze sprzęgłem**

# INSTRUKCJA MONTAŻU STÓŁ WARSZTATOWY/ MONTAŻOWY



**METALBIT**  
Producent mebli szkolnych

W następnym kroku przykręcamy tablice narzędziowe (K) do nakładki (J) :

1. Przymocuj pierwszą tablicę (K) do nakładki (J) za pomocą 6 wkrętów 5x16 (C)
2. Dołącz kolejną tablicę do pierwszej tablicy – nasadź wcięcia drugiej tablicy na wystające zaczepy pierwszej następnie przykręć do nakładki za pomocą 6 wkrętów 5x16 (C)

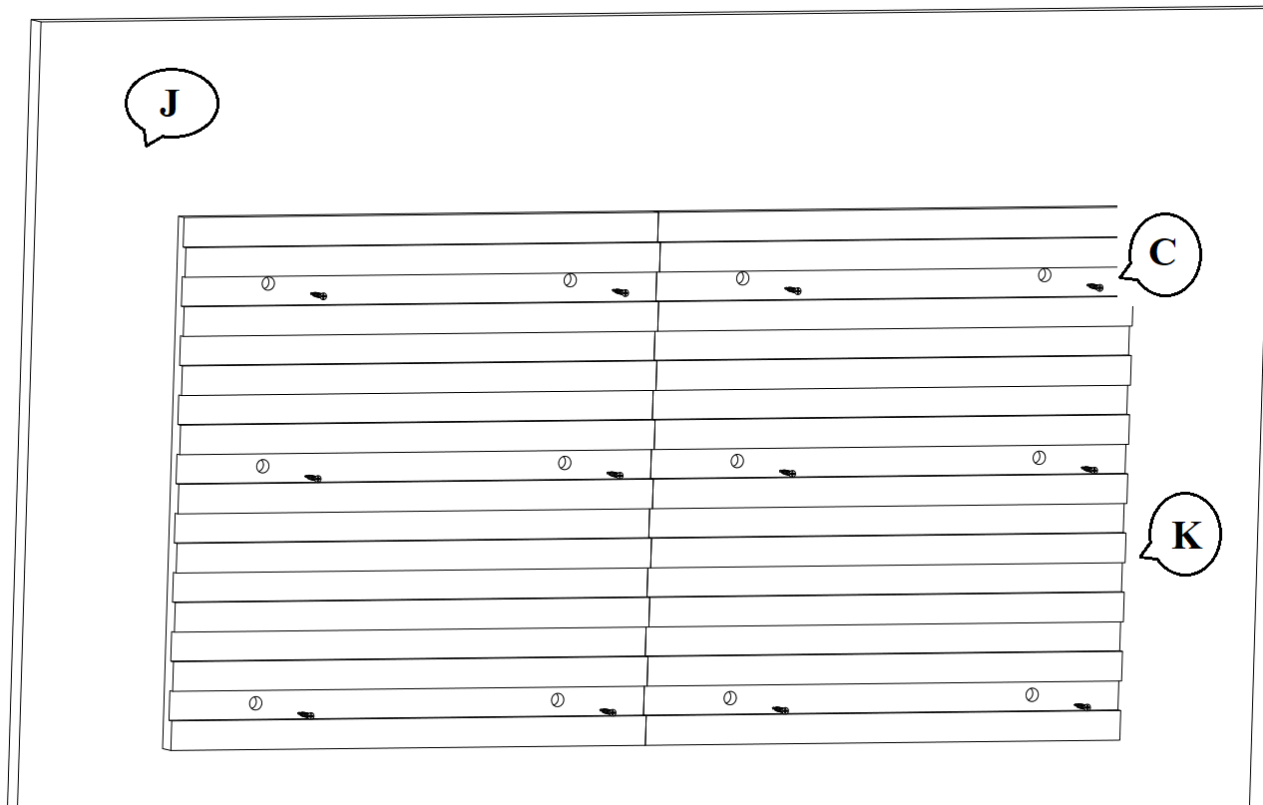

# INSTRUKCJA MONTAŻU STÓŁ WARSZTATOWY/ MONTAŻOWY



**METALBIT**  
Producent mebli szkolnych

Montaż półek narzędziowych :

- półka 580x158x67 mm – wsuwana na tablicę;
- półka 384x111x50 mm – nasadzana na tablicę za pomocą zaczepów;
- półki 190x111x32 mm oraz 180x111x32 mm – nasadzane na tablicę za pomocą zaczepów;
- zestaw uchwytów BINNER HOOKS – wszystkie elementy zaczepiane na tablicy.

Montaż pojemników/kuwet (wersja stołu o długości 1500mm):

- nasadź pojemnik na wystający element tablicy za pomocą zaczepów na tylnej ścianie pojemnika.

